

### Bedienungs- und Anzeigeeinheit für Klimaanlage, Potentiometer in Mitteldüse, Fotosensor für Sonneneinstrahlung, Frischluftgebläse

- E87 – Bedienungs- und Anzeigeeinheit für Klimaanlage
- F183 – Schalter für Düse mitte links
- F184 – Schalter für Düse mitte rechts
- G107 – Fotosensor für Sonneneinstrahlung
- G142 – Potentiometer in Mitteldüse
- J126 – Steuergerät für Frischluftgebläse
- L68 – Beleuchtung für Schalttafel ausströmer mitte
- T4i – Steckverbindung, 4-fach, schwarz, Nähe Mitteldüse links
- T4k – Steckverbindung, 4-fach, rot, Nähe Mitteldüse rechts
- T10f – Steckverbindung, 10-fach, lila, Fußraum rechts, am Radhaus, hinter Teppich
- V2 – Frischluftgebläse
- (43) – Massepunkt, Säule A - rechts, unten
- (112) – Masseverbindung -2-, im Leitungsstrang Klimaanlage
- (A68) – Verbindung (C8, Klimaanlage), im Schalttafelleitungsstrang
- (E115) – Masseverbindung (Mittelkonsole), im Schalttafelleitungsstrang
- (L9) – Verbindung -1-, im Leitungsstrang Klimaanlage
- (L10) – Verbindung -2-, im Leitungsstrang Klimaanlage

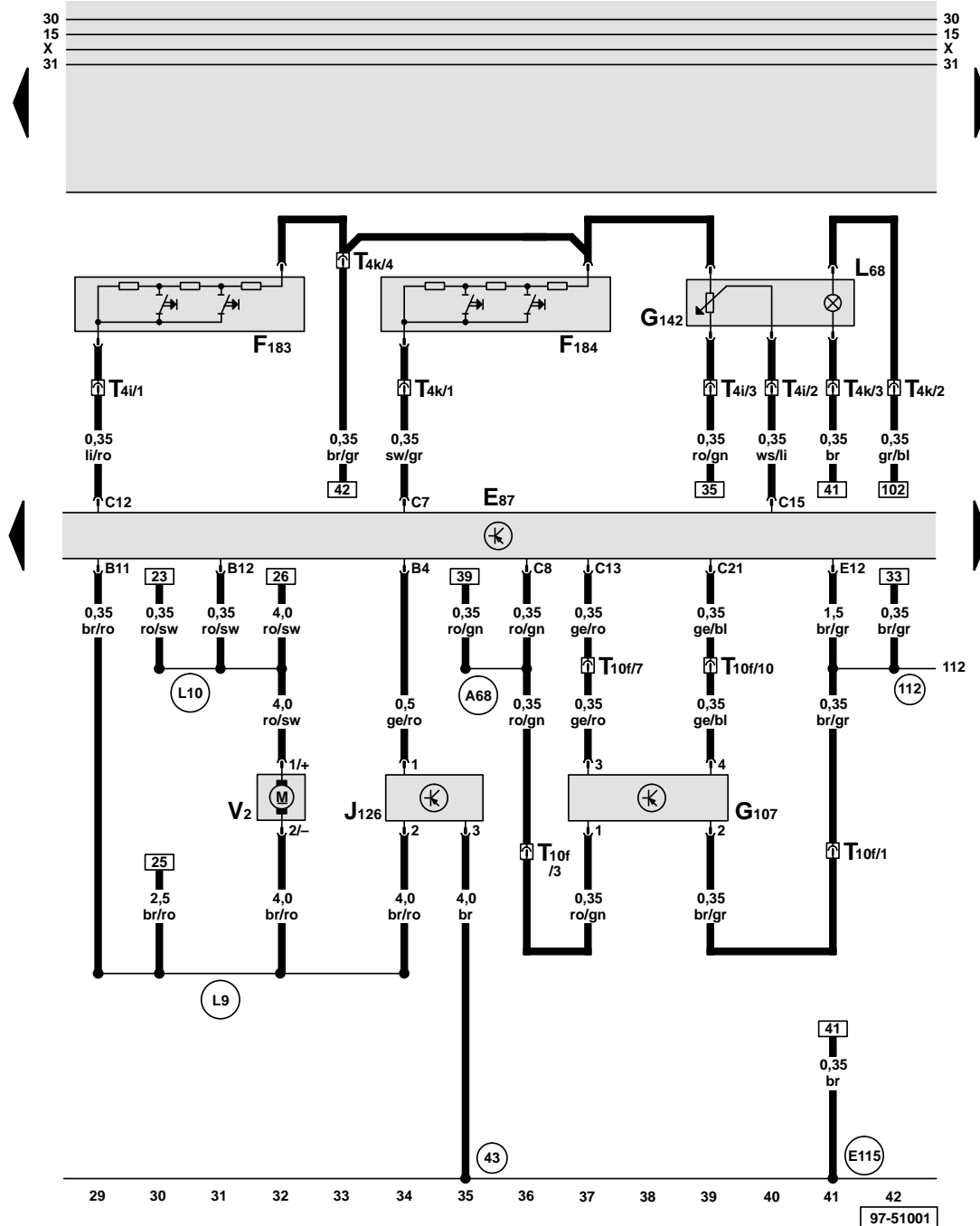

ws = weiß  
 sw = schwarz  
 ro = rot  
 br = braun  
 gn = grün  
 bl = blau  
 gr = grau  
 li = lila  
 ge = gelb  
 or = orange