

Batterie, Relais für Spannungsversorgung der Kl. 15

- A Batterie
- J329 Relais für Spannungsversorgung der Kl. 15
- J367 Steuergerät für Batterieüberwachung
- J393 Zentralsteuergerät für Komfortsystem
- SA1 Sicherung 1 auf Sicherungshalter A
- SA2 Sicherung 2 auf Sicherungshalter A
- T2x Steckverbindung, 2fach, schwarz
- T32d Steckverbindung, 32fach, grau

- 500 Schraubverbindung 1 (30) an der Relaisplatte
- 501 Schraubverbindung 2 (30) an der Relaisplatte
- 624 Massepunkt neben Starterbatterie
- A32 Plusverbindung (30) im Schalttafelleitungsstrang
- B272 Plusverbindung (30) im Hauptleitungsstrang
- B273 Plusverbindung (15) im Hauptleitungsstrang
- B299 Plusverbindung 3 (30) im Hauptleitungsstrang
- B300 Plusverbindung 4 (30) im Hauptleitungsstrang
- B492 Plusverbindung 3 (15) im Leitungsstrang Innenraum
- D50 Plusverbindung (30) im Leitungsstrang Motorraum

\* gültig bis August 2007  
 \*\* gültig ab September 2007

- ws = weiss
- sw = schwarz
- ro = rot
- br = braun
- gn = grün
- bl = blau
- gr = grau
- li = lila
- ge = gelb
- or = orange
- rs = rosa

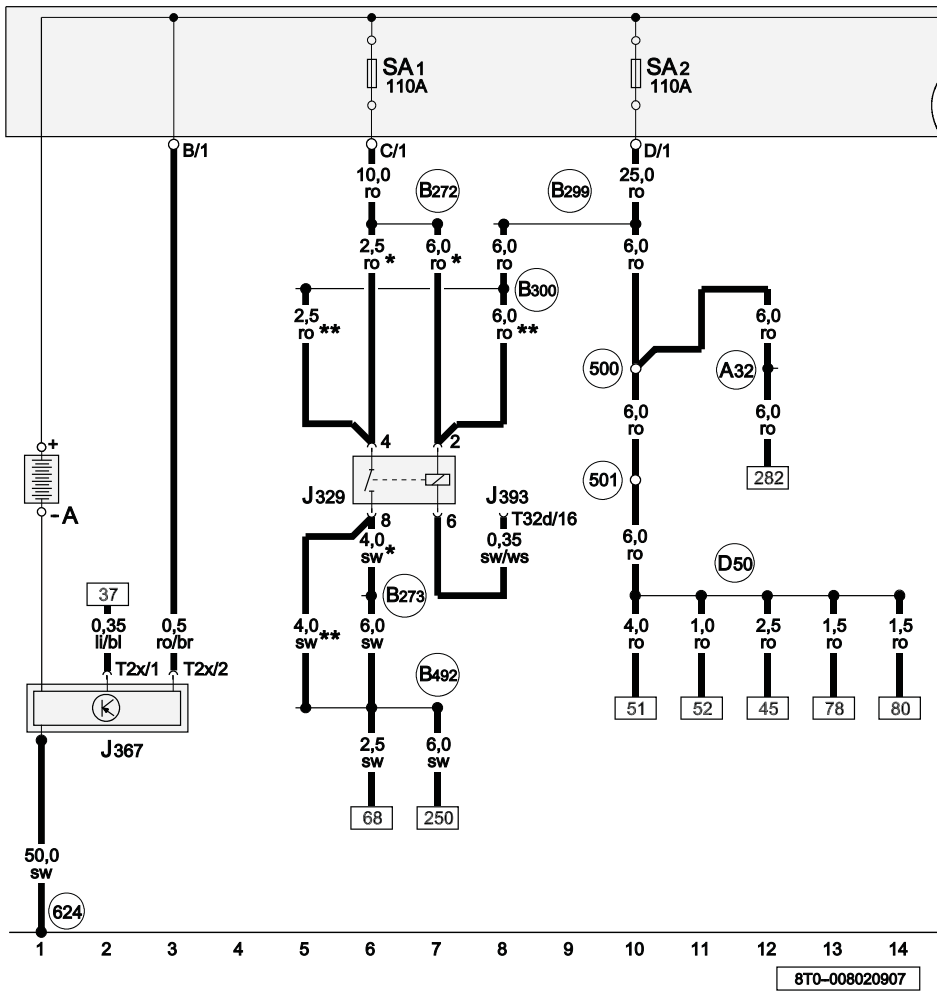

8T0-008020907