

## 4-Gang-Automatikgetriebe mit Wählhebelsperre (01N)

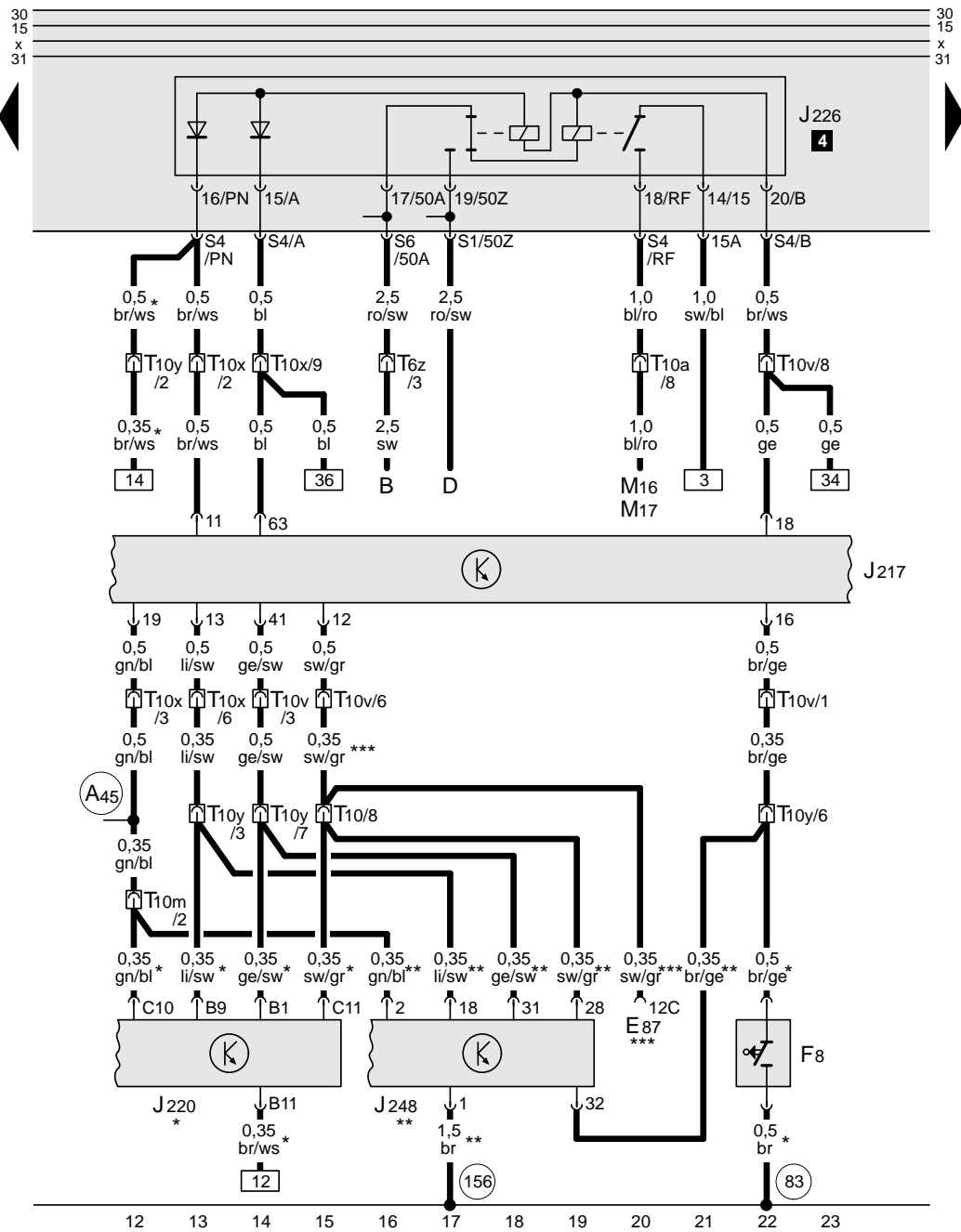

- B - Anlasser
- D - Zündanlaßschalter
- E87 - Bedienungs- und Anzeigeeinheit für Klimaanlage
- F8 - Kick-down-Schalter
- J217 - Steuergerät für Automatikgetriebe
- J220 - Steuergerät für Motronic
- J226 - Relais für Anlaßsperre und Rückfahrlicht
- J248 - Steuergerät für Dieseldirekteinspritzanlage
- M16 - Lampe für Rückfahrlicht links
- M17 - Lampe für Rückfahrlicht rechts
- T6z - Steckverbindung, 6-fach, rot, Kupplungsstation E-Box, Wasserkasten
- T10 - Steckverbindung, 10-fach, braun, Kupplungsstation E-Box, Wasserkasten
- T10a - Steckverbindung, 10-fach, braun, Steckerstation links, Pfosten A
- T10m - Steckverbindung, 10-fach, schwarz, Kupplungsstation E-Box, Wasserkasten
- T10v - Steckverbindung, 10-fach, braun, Steckerstation rechts, Pfosten A
- T10x - Steckverbindung, 10-fach, blau, Steckerstation rechts, Pfosten A
- T10y - Steckverbindung, 10-fach, blau, Kupplungsstation E-Box, Wasserkasten
- (83) - Masseverbindung -1-, im Leitungsstrang vorn rechts
- (156) - Masseverbindung, im Leitungsstrang Dieseldirekteinspritzung
- (A45) - Verbindung (Drehzahlsignal), im Schalttafelleitungsstrang
- \* - nur bei 1,6l-Motronic 74kW, und 1,8l-Motronic 92kW
- \*\* - nur bei 1,9l-TDI, 66kW
- \*\*\* - nur bei Klimaanlage mit automatischer Regelung

ws = weiß  
 sw = schwarz  
 ro = rot  
 br = braun  
 gn = grün  
 bl = blau  
 gr = grau  
 li = lila  
 ge = gelb