

## Radio-gamma-delta-Anlage mit CD-Wechsler

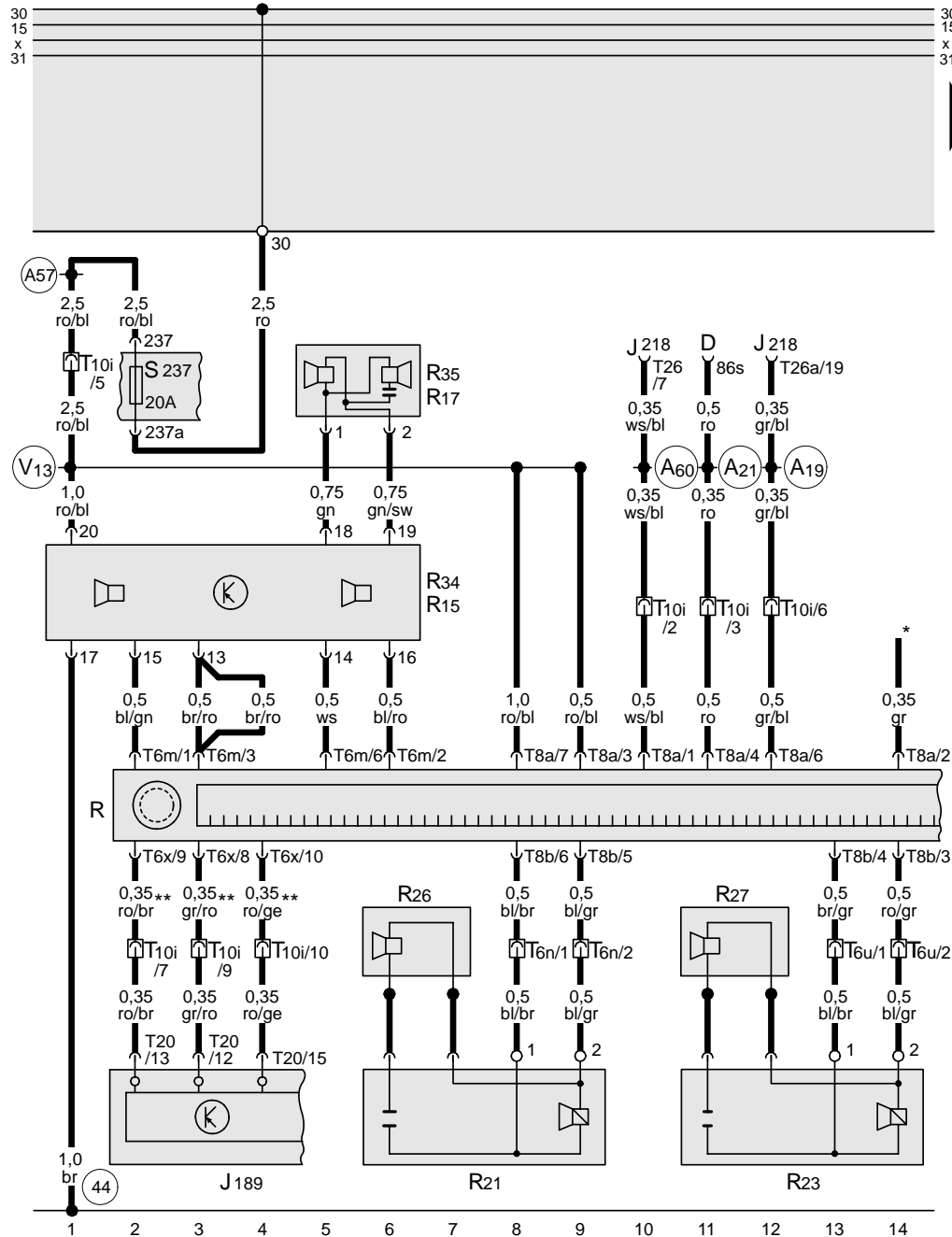

- D – Zündanlaßschalter
- J189 – Autochecksystem
- J218 – Kombi-Prozessor im Schalttafeleinsatz
- R15 – Tieftonlautsprecher hinten links
- R17 – Tieftonlautsprecher hinten rechts
- R21 – Tieftonlautsprecher vorn links
- R23 – Tieftonlautsprecher vorn rechts
- R26 – Mittel-Hochtonlautsprecher vorn links
- R27 – Mittel-Hochtonlautsprecher vorn rechts
- R34 – Mittel-Hochtonlautsprecher hinten links
- R35 – Mittel-Hochtonlautsprecher hinten rechts
- S237 – Sicherung im Sicherungshalter
- T6m – Steckverbindung, 6-fach, gelb, Radiostecker I-1
- T6n – Steckverbindung, 6-fach, gelb, Pfosten A, links
- T6u – Steckverbindung, 6-fach, gelb, Pfosten A, rechts
- T6x – Steckverbindung, 6-fach, grün, Radiostecker I-2
- T8a – Steckverbindung, 8-fach, schwarz, am Radio
- T8b – Steckverbindung, 8-fach, braun, am Radio
- T10i – Steckverbindung, 10-fach, schwarz, in Mittelkonsole
- T20 – Steckverbindung, 20-fach, rot/weiß, am Lampenkontrollgerät
- T26 – Steckverbindung, 26-fach, gelb, am Schalttafeleinsatz
- T26a – Steckverbindung, 26-fach, blau, am Schalttafeleinsatz

- (A19) – Verbindung (58d), im Schalttafelleitungsstrang
- (A21) – Verbindung (86s), im Schalttafelleitungsstrang
- (A57) – Verbindung (30a), im Schalttafelleitungsstrang
- (A60) – Verbindung (Geschwindigkeit), im Schalttafelleitungsstrang
- (V13) – Plusverbindung (30), im Leitungsstrang Lautsprecher-Schalttafel
- (44) – Massepunkt, Säule A-links unten

ws = weiß  
 sw = schwarz  
 ro = rot  
 br = braun  
 gn = grün  
 bl = blau  
 gr = grau  
 li = lila  
 ge = gelb

\* – Radio-Stummschaltung  
 \*\* – Fahrzeuge mit Autochecksystem