

Taster für ASR und ESP, Relais 2 für Spannungsversorgung, Kl. 15

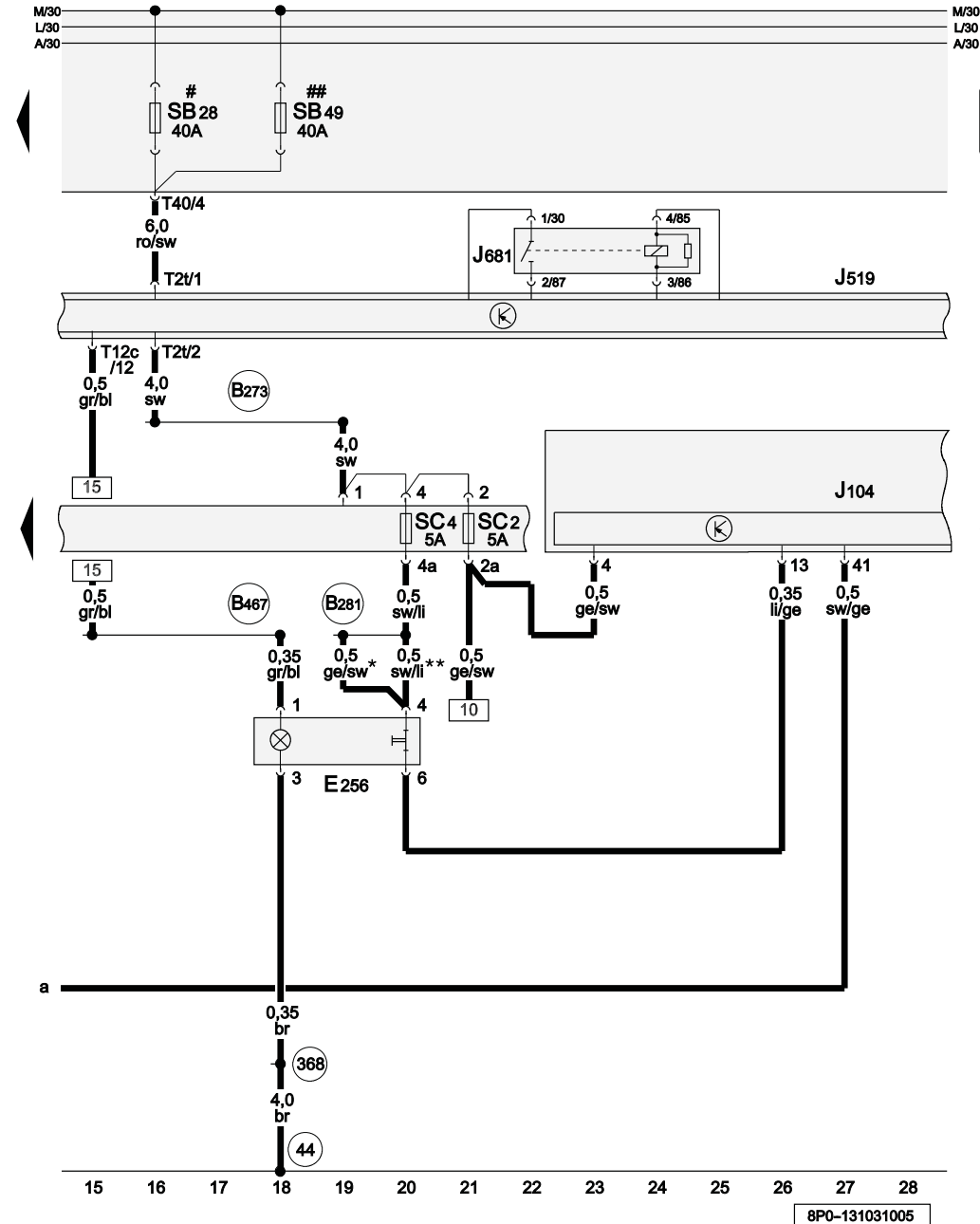

- E256 Taster für ASR und ESP
- J104 Steuergerät für ABS
- J519 Bordnetzsteuergerät
- J681 Relais 2 für Spannungsversorgung, Kl. 15
- SB28 Sicherung 28 auf Sicherungshalter B
- SB49 Sicherung 49 auf Sicherungshalter B
- SC2 Sicherung 2 auf Sicherungshalter C
- SC4 Sicherung 4 auf Sicherungshalter C
- T2t Steckverbindung, 2fach, schwarz (Stecker L)
- T12c Steckverbindung, 12fach, schwarz (Stecker B)
- T40 Steckverbindung, 40fach, schwarz, an der E-Box Motorraum (Stecker J)

- 44 Massepunkt Säule A links unten
- 368 Masseverbindung 3 im Hauptleitungsstrang
- B273 Plusverbindung (15) im Hauptleitungsstrang
- B281 Plusverbindung 5 (15a) im Hauptleitungsstrang
- B467 Verbindung 3 im Hauptleitungsstrang
- * entfällt, Änderung einfließend
- ** Änderung einfließend
- # nur für Fahrzeuge mit E-Box Low, ⇒ Einbauorte
- ## nur für Fahrzeuge mit E-Box High, ⇒ Einbauorte

- ws = weiss
- sw = schwarz
- ro = rot
- br = braun
- gn = grün
- bl = blau
- gr = grau
- li = lila
- ge = gelb
- or = orange
- rs = rosa